

▪ **Ako je temperatura previsoka?** 5

→ Smanjiti stupanj grijanja na štednjaku ili ga potpuno isključiti.

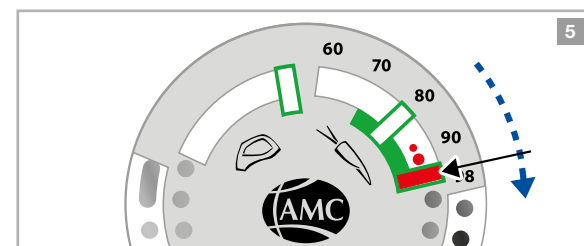

▪ **Ako je temperatura suviše niska?** 6

→ Namjestiti štednjak na višu temperaturu.

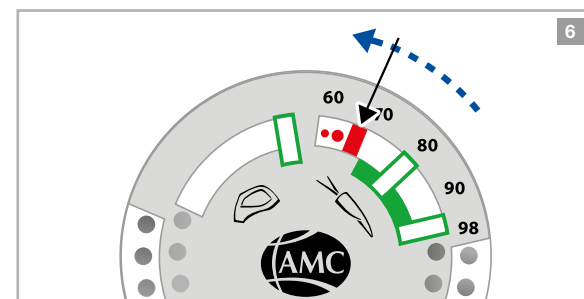

- Nakon kraćeg vremena počinje se pomicati crveni indikator Visiotherma.
- Čim se indikator nađe u prozorčiću za povrće, znači da je lonac dovoljno zagrijan. 7

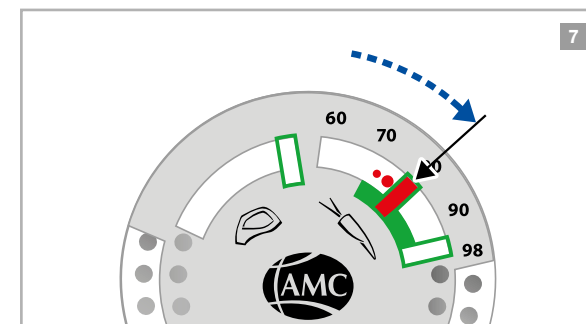

→ Namjestiti štednjak na nižu temperaturu.

- Crveni indikator pomaknut će se dalje u idealno zeleno polje, između 80 °C i prozorčića za isključivanje. Indikator mora ostati u ovom položaju tijekom preostalog vremena kuhanja. 8

→ Dalje pratiti displej na Visiothermu. Temperaturu regulirati prema potrebi, kao što je gore opisano.

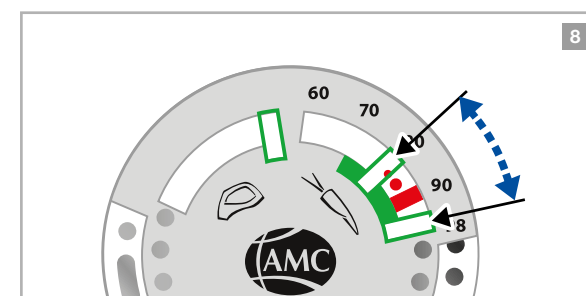

### 3. Kuhanje bez dodavanja vode

- U posudu staviti mokro povrće sa kojeg kapa voda (količina punjenja 1/2 do 2/3).
- Poklopljenu posudu zagrijati na najviši stupanj.



## AMC Visiotherm



### Upute za uporabu

AMC International  
Alfa Metalcraft Corporation AG  
Buonaserastrasse 30  
6343 Rotkreuz  
Švajc  
T: +41 41 - 799 52 22

info@amc.info  
www.amc.info



AMC International



amc\_international

Prije uporabe Visiotherma pažljivo pročitate ove upute za uporabu. Pridržavajte se ovih uputa i predajte ih novom vlasniku Visiotherma.

## Značenje simbola



### Važne upute za sigurnost.

Nepridržavanje ovih uputa može rezultirati ozljedama ili oštećenjima.



### Loši radni uvjeti ili nepravilna uporaba.



### Povoljni radni uvjeti ili ispravna uporaba.

Radne operacije istaknute su strelicom.



### Dragocjena informacija za korisnike.



### Savjeti za zaštitu okoliša, ekologiju i štednju.

## Sigurnost



- Budite na oprezu zbog opasnosti od topline, te zagrijani poklopac držite samo na Visiothermu.
- Molimo pridržavajte se i uputa za uporabu posude koju rabite.
- Visiotherm ne rabite u pećnici štednjaka niti u mikrovalnoj pećnici.



### Zbrinjavanje u otpad

Visiotherm ne pripada kućnom otpadu zbog reciklažnih materijala od kojih je izrađen. Ako je potrebno, Visiotherm zbrinite u otpad prema važećim propisima.

## Održavanje i njega

- Pranje u perilici posuđa dopušteno je uz uvjet da se prethodno pomoću navoja spoji poklopac i Visiotherm.
- Za ručno pranje rabite krpu za posuđe ili meku spužvu. Nakon toga Visiotherm dobro osušite.

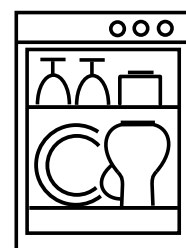

- Prikladno sredstvo za čišćenje je Magic Foam ili neutralna sredstva za čišćenje.
- Indikatorski prozorčić Visiotherma mora biti čist i suh.
- Crveni O-prsten mora se nalaziti dolje na Sensothermu. **1**

## 1. Konstrukcija i funkcije

Visiotherm na AMC poklopcima mjeri i pokazuje temperaturu u loncu. Visiotherm vam pomaže pri nadzoru procesa kuhanja.

- Poklopac
- Visiotherm
- Sensotherm (senzor temperature)
- Indikator
- Simbol "mesni odrezak"
- "Prozorčić za prženje"
- Simbol "mrkva"
- "Prozorčić za povrće"
- "Prozorčić za isključivanje"
- Temperaturna skala
- Mjerna mjesta (za uporabu s Audiothermom)

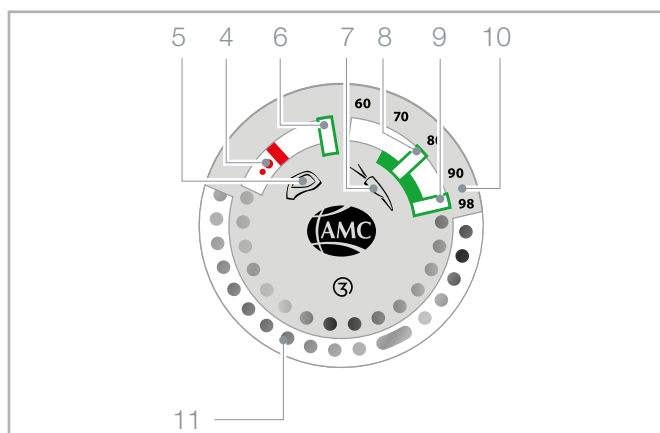
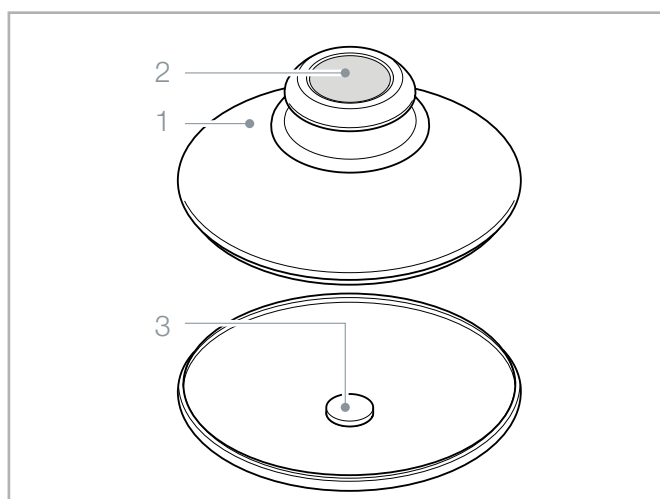
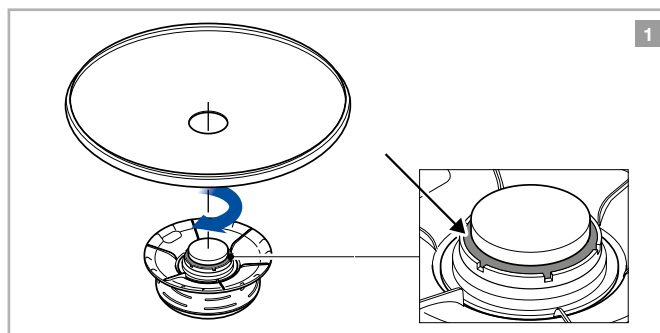

## 2. Prženje bez dodavanja masnoća

- Praznu posudu poklopljenu poklopcem zagrijati na najviši stupanj.
- Crveni indikator Visiotherma nakon kratkog vremena počinje se pomicati.
- Čim se indikator nađe u prozorčiću za prženje, znači da je postignuta optimalna temperatura za prženje. **2**

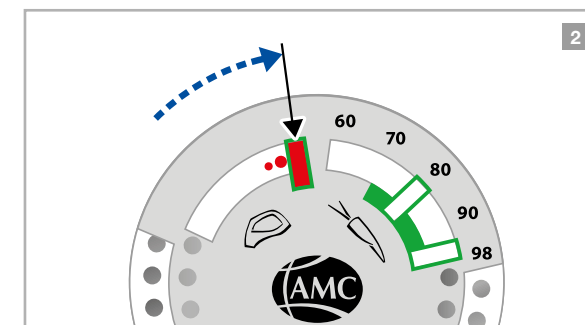

### Prženje bez poklopca

- Skinuti poklopac, staviti meso na dno i lagano ga pritisnuti žlicom.
- Namjestiti štednjak na niži stupanj.
- Čim se meso neznatno odlijepi sa dna lonca, okrenuti ga i pržiti drugoj strani

### Prženje s poklopcem

- Skinuti poklopac, staviti meso na dno i ponovno staviti poklopac.
- Namjestiti štednjak na niži stupanj.
- Čim se dosegne 90 °C na Visiothermu **3**, okrenuti komad mesa i namjestiti štednjak na prikladni stupanj:

Za velike komade mesa ili nekoliko komada mesa, treba namjestiti na niži stupanj. Za manji broj komada mesa (npr. za 1 ili 2 komada), isključiti štednjak. Ponovno staviti poklopac i pržiti do kraja.

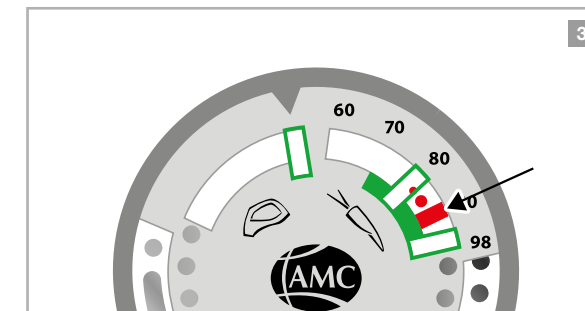

### Postupak za velike komade mesa (npr. za pečenu puretinu)

- Prvo, pržiti kao što je gore opisano, sa ili bez poklopca, nakon toga dodati sastojke za umak prema želji i staviti poklopac.
- Indikator će se pomaknuti dalje u idealno zeleno polje, između 80 °C i prozorčića za isključivanje. Indikator mora ostati u ovom položaju tijekom preostalog vremena kuhanja. **4**

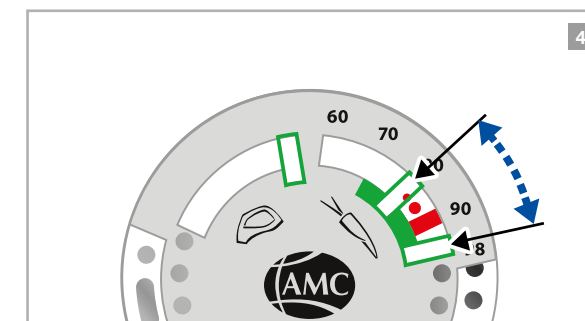

- Dalje pratiti pokazivanje na Visiothermu. Temperaturu regulirati prema potrebi: